

タイ2 フランケットセクション  
(ハンシットウサツパコンコウカンソウチ ツキ)  
2ND BLANKET CLEANING  
(PRESS WITH PLATE CHANGER)

セクション  
SECTION

セクション番号  
SECTION NUMBER

534BZ 825

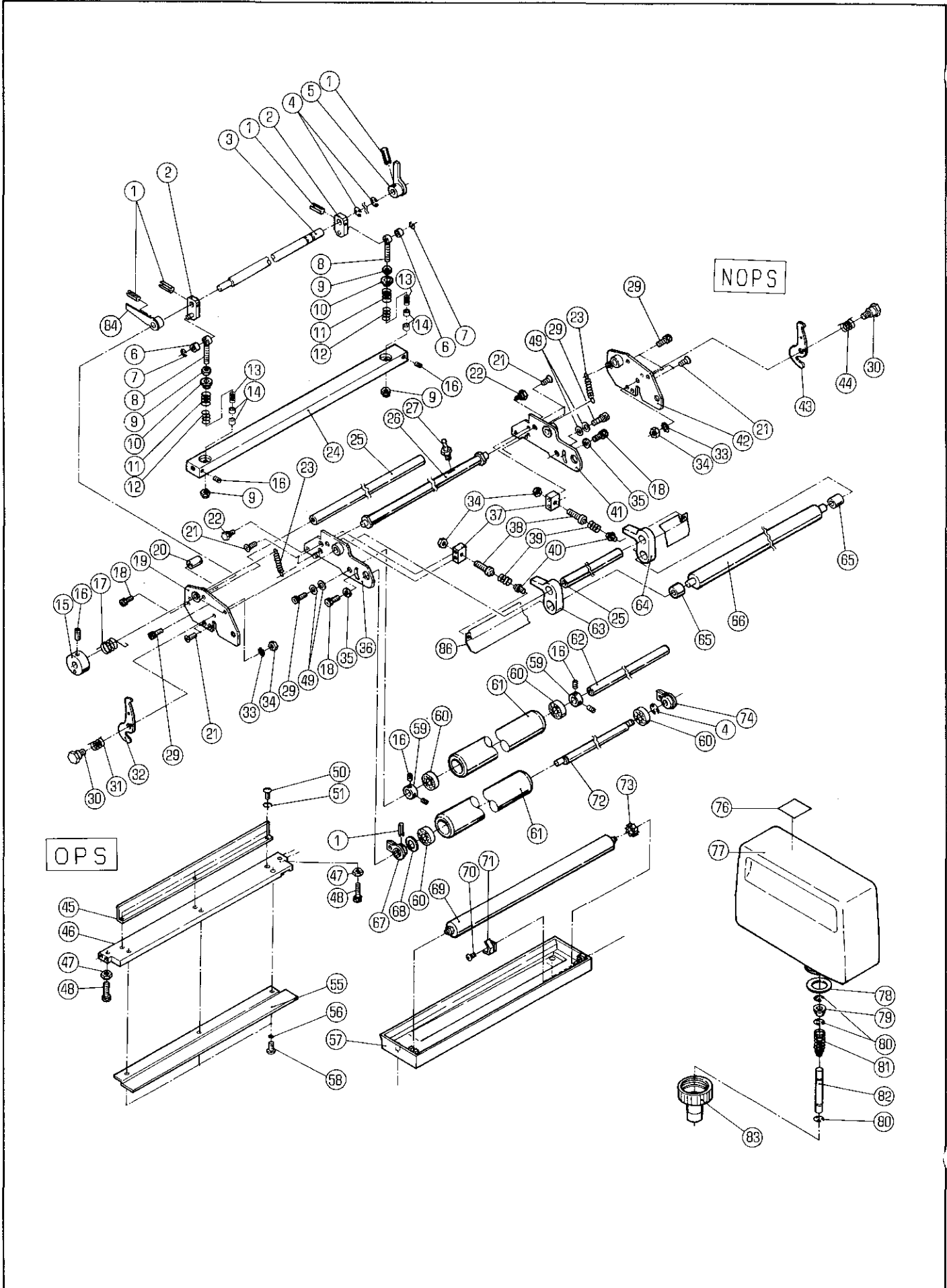

タイプ2 フランケットセンシヨウ  
 (ハンシトウサツパオンコウカソウチ ツキ)  
 2ND BLANKET CLEANING  
 (PRESS WITH PLATE CHANGER)

セクション  
 SECTION

SECTION NUMBER

★マークの部品は単品ではお渡しできませんので、セット番号で注文してください。  
 When ordering items marked ★, indicate the set number because they are available only as a set.

No.	セット番号/ 部品番号	SET No PART No	部品名称/ 構成番号	COMPONENT PARTS	PART NAME No	個数 Qty
	5300	53 250-5	ミスホトルキヤツフ°	ASSY	WATER BOTTLE CAP ASSY	1
			78-83			
	5310	82 250	センシヨウローラ-	ASSY	CLEANING ROLLER ASSY	2
			60,61			
	5340	82 266Z-1	ネジ	ASSY	SCREW ASSY	2
			6,8			
	5340	82 713Z-2	ローラアーム	ASSY	ROLLER ARM ASSY	1
			64,65			
	5340	82 714Z-2	ローラアーム	ASSY	ROLLER ARM ASSY	1
			63,65			
	5340	82 720-1	シャフト	ASSY	SHAFT ASSY	1
			1,67,72			
	5344	82 800	フランケットセンシヨウソウチ		BLANKET CLEANING DEVICE	1
			1-27,29-51,55,56,58-68,72,74,84,86			
	5344	82 850	シャフト	ASSY	SHAFT ASSY	1
			1-3,5,84			
1	9410301608		スプリングピン	3X16	SPRING PIN 3X16	5
2	5340 82 260		アーム		ARM	2
3	5340 82 191		シャフト		SHAFT	1
4	9721070014		Eリング	E-7	E-RING E-7	3
5	5340 82 670		レバー		LEVER	1
6	90890		オイルストライメット	70B-0606	BUSHING 0606	2
7	9721040014		Eリング	E-4	E-RING E-4	2
8	5340 82 266-1		ネジ		SCREW	2
9	90703		ナット	M6	U-NUT M6	4
10	5340 82 265		ワッシャー		WASHER	2
11	5430 38 414		スプリング		SPRING	2
12	5480 53 126		スプリング		SPRING	2
13	5290 36 355-1		スプリング		SPRING	2
14	5332 82 265		スペーサー		SPACER	4
15	5300 59 132		ホルダー		HOLDER	1
16	9684050508		トメネジ	M5X5	SET SCREW M5X5	7
17	5300 82 221		スプリング		SPRING	1
18	9670051001		ソケットホルト	M5X10	HEXAGON SOCKET BOLT M5X10	3
19	5340 82 170		フレーム		FRAME	1
20	5340 82 267		ストッパ		STOPPER	1
21	9648041014		サラコネジ	M4X10	SMALL FLUSH HEAD SCREW M4X10	8
22	5340 82 264		ピン		PIN	2
23	5300 82 259-1		スプリング		SPRING	2
24	5340 82 263-1		バー		BAR	1
25	5310 82 181		ステー		STAY	2
26	5330 82 720		シャフト		SHAFT	1
27	5340 82 301		レバー		LEVER	1
29	9670061208		ソケットホルト	M6X12	HEXAGON SOCKET BOLT M6X12	6
30	5300 82 185-1		ピン		PIN	2
31	5300 82 188		スプリング		SPRING	1
32	5300 82 184-1		レバー		LEVER	1
33	90640		ハツキサカネ	B6	TOOTHED LOCK WASHER B6	2
34	9660060014		ナット	M6	HEXAGON NUT M6	4
35	9716050014		ヒラサカネ	M5	PLAIN WASHER M5	2
36	5340 82 680		フレーム		FRAME	1
37	5340 82 254		ブロック		BLOCK	2
38	5330 82 711		ネジ		SCREW	2
39	5300 82 257		スプリング		SPRING	2
40	5300 82 256		ネジ		SCREW	2
41	5340 82 690		フレーム		FRAME	1
42	5340 82 160		フレーム		FRAME	1
43	5300 82 186		レバー		LEVER	1
44	5300 82 187		スプリング		SPRING	1

タイ2 フランケットセツヨウ  
 (ハンゴトウサツハコウカソウチ ツキ)  
 2ND BLANKET CLEANING  
 (PRESS WITH PLATE CHANGER)

SECTION

SECTION NUMBER

★マークの部品は単品ではお渡しできませんので、セット番号で注文してください。  
 When ordering items marked ★, indicate the set number because they are available only as a set.

No.	セット番号/ 部品番号	SET No. PART No.	部品名称/ 構成番号	COMPONENT PARTS	PART NAME No.	個数 Qty
45	5340	82 183	カバー		COVER	1
46	5340	82 251-2	ステー		STAY	1
47	5430	21 518-1	ナット		NUT	2
48	9670042008		ソケットホルト M4X20		HEXAGON SOCKET BOLT M4X20	2
49	9716060014		ヒラサカネ M6		PLAIN WASHER M6	4
50	9642040814		ナハコネシ M4X8		SMALL PAN-HEAD SCREW M4X8	3
51	9710040008		ハネサカネ M4		SPRING WASHER M4	3
55	5340	82 184	カバー		COVER	1
56	9710040014		ハネサカネ M4		SPRING WASHER M4	3
57	5340	82 740	ソウ		RESERVOIR	1
58	9642041014		ナハコネシ M4X10		SMALL PAN-HEAD SCREW M4X10	3
59	5300	58 513	トメカラー		LOCK COLLAR	2
60	90675		ハアリク 6000DDU		BALL BEARING 6000DDU	4
61	5310	82 240	セツヨウローラ		CLEANING ROLLER	2
62	5340	82 181	ステー		STAY	1
63	5340	82 714-2	ローラアーム		ROLLER ARM	1
64	5340	82 713-2	ローラアーム		ROLLER ARM	1
65	5486	25 423	フツシユ		BUSHING	2
66	5310	82 282	ローラ		ROLLER	1
67	5330	82 740-1	アーム		ARM	1
68	5300	58 365	ワツシヤ		WASHER	1
69	5310	82 323-2	スポンジローラ		SPONGE ROLLER	1
70	9642040414		ナハコネシ M4X4		SMALL PAN-HEAD SCREW M4X4	1
71	5330	82 321	イタハネ		LEAF SPRING	1
72	5340	82 721-1	シャフト		SHAFT	1
73	5330	82 425	ラチェット		RACHET	1
74	5340	82 730	アーム		ARM	1
76	5300	82 543	メイハシ		NAME PLATE	1
			ニツホン		JAPAN	
76	5332	74 091-2	メイハシ		NAME PLATE	1
77	5330	53 251-1	ミスボトル		WATER BOTTLE	1
78	5300	53 256-3	ハツキン		PACKING	1
79	5300	53 254-3	ボトルハツキン		BOTTLE PACKING	1
80	9721030050		E-リング E-3		E-RING E-3	3
81	5290	53 255	スプリング		SPRING	1
82	5300	53 253	ピン		PIN	1
83	5300	53 252-1	キャップ		CAP	1
84	5344	82 680	レバー		LEVER	1
86	5344	82 261	ガイド		GUIDE	1