

インキフオンテン
 (インサツカンリシステム ツキ)
 INK FOUNTAIN
 (WITH PRINTING CONTROL SYSTEM)

セクション
 SECTION

セクション番号
 SECTION NUMBER

53422 516

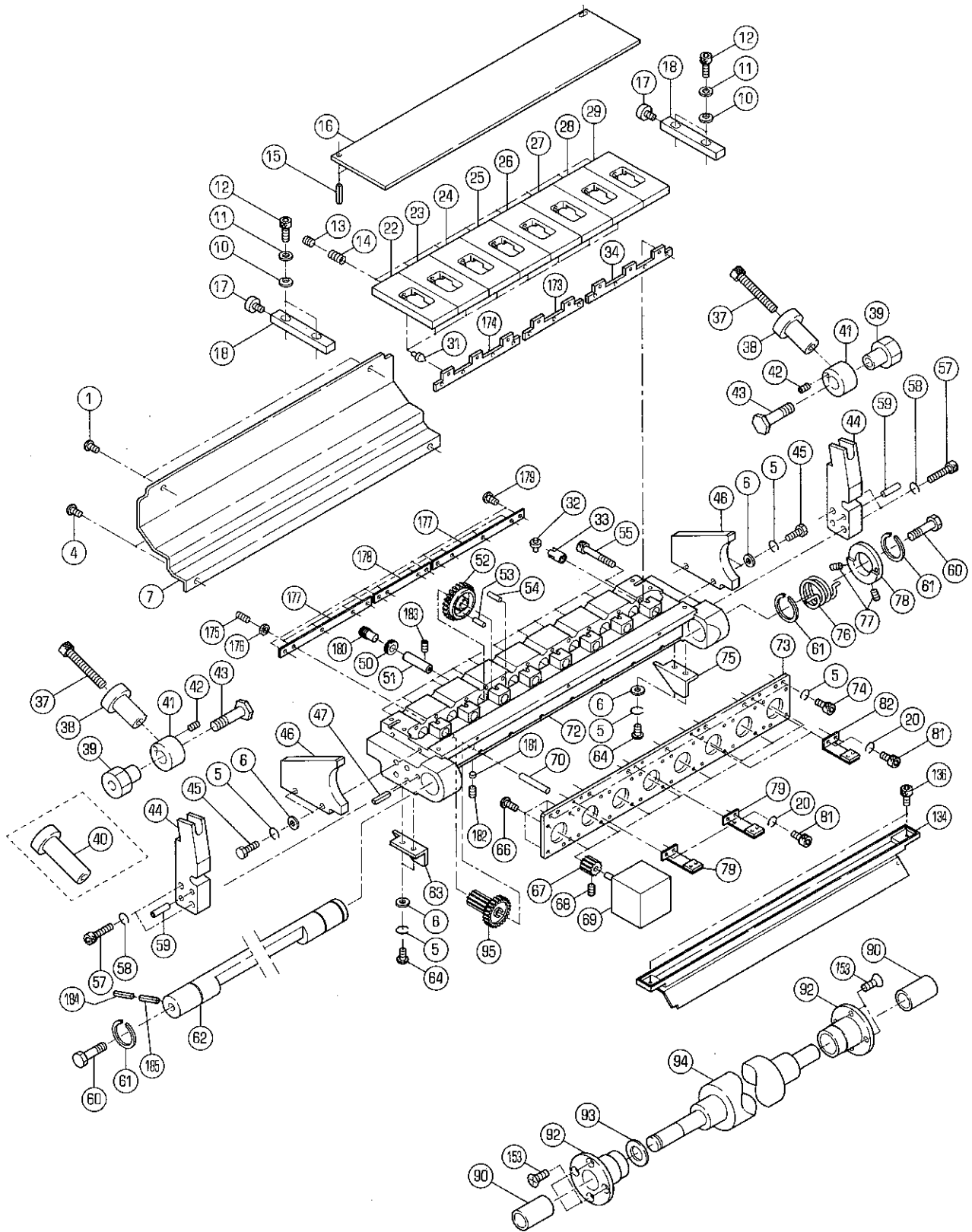

インキフオンテン
(インサツカンリシステム ツキ)
INK FOUNTAIN
(WITH PRINTING CONTROL SYSTEM)

セクション
SECTION

セクション番号
SECTION NUMBER

5342Z 516

★マークの部品は単品ではお渡してできませんので、セット番号で注文してください。
When ordering items marked ★, indicate the set number because they are available only as a set.

No.	セット番号/ 部品番号	SET No. PART No.	部品名称/ 構成番号	COMPONENT PARTS	PART NAME	個数 Qty
	5344 51	920-2	インキツホ	ASSY	INK FOUNTAIN ASSY	2
					1,4-7,10-18,20,22-29,31-34,42,44-47,50-55,57-59,63,64,66-70,72-75,79,81,82,95,134,136,151,173-175,177-183	
	5344 66	320	シツクウケ	ASSY	BUSHING ASSY	4
					90,92	
1	9642050814		ナハコネシ	M5X8	SMALL PAN-HEAD SCREW M5X8	4
4	9642040814		ナハコネシ	M4X8	SMALL PAN-HEAD SCREW M4X8	4
5	9710040008		ハネサカネ	M4	SPRING WASHER M4	30
6	9716040014		ヒラサカネ	M4	PLAIN WASHER M4	16
7	5344 51	951-1	カバー		COVER	2
10	5344 51	939	サラハネ		BELLEVILLE SPRING	8
11	5344 51	929	ワツシヤ		WASHER	8
12	9670041008		ソケツトホ	M4X10	HEXAGON SOCKET BOLT M4X10	8
13	5344 51	927	スクリュ		SCREW	16
14	5344 51	926	スプリング		SPRING	16
15	9410401608		スプリングピン	4X16	SPRING PIN 4X16	4
16	5344 51	914-2	プレート		PLATE	2
17	5344 51	928	チヨウセイネシ		ADJUSTMENT SCREW	4
18	5344 51	922-1	ホシヨキ		AUXILIARY KEY	4
20	9710030008		ハネサカネ	M3	SPRING WASHER M3	16
22	5344 51	918	キー	(NO.8)	KEY(NO.8)	2
23	5344 51	997	キー	(NO.7)	KEY(NO.7)	2
24	5344 51	996	キー	(NO.6)	KEY(NO.6)	2
25	5344 51	995	キー	(NO.5)	KEY(NO.5)	2
26	5344 51	994	キー	(NO.4)	KEY(NO.4)	2
27	5344 51	993	キー	(NO.3)	KEY(NO.3)	2
28	5344 51	992	キー	(NO.2)	KEY(NO.2)	2
29	5344 51	919	キー	(NO.1)	KEY(NO.1)	2
31	5344 51	925	ピン		PIN	16
32	5344 51	933	ローラ		ROLLER	16
33	5344 51	932	ロッド		ROD	16
34	5344 51	924-1	プレート		PLATE	2
37	5344 51	974	ボルト		BOLT	4
38	5344 51	975	ツマミ		KNOB	3
39	5344 51	973	偏心スリーブ		ECCENTRIC SLEEVE	4
40	5344 51	976	ツマミ		KNOB	1
41	5344 51	972	カラー		COLLAR	4
42	9682040608		トメネシ	M4X6	SET SCREW M4X6	4
43	5344 51	971	ボルト		BOLT	4
44	5344 51	916	ロックプレート		LOCK PLATE	4
45	9672042014		六角ヘッドボルト	M4X20	HEXAGON HEAD BOLT M4X20	8
46	5344 51	912-1	プレート		PLATE	4
47	9410501608		スプリングピン	5X16	SPRING PIN 5X16	2
50	5344 51	938	スラストベアリング		THRUST BEARING	16
51	5344 51	935-1	カムシャフト		CAM SHAFT	16
52	5344 51	934-1	カム		CAM	16
53	9412300800		平行ピン	3X8	PARALLEL PIN 3X8	16
54	9412301200		平行ピン	3X12	PARALLEL PIN 3X12	16
55	9670033008		六角ヘッドボルト	M3X30	HEXAGON SOCKET BOLT M3X30	22
57	9670063008		六角ヘッドボルト	M6X30	HEXAGON SOCKET BOLT M6X30	8
58	9710060008		ハネサカネ	M6	SPRING WASHER M6	8
59	5344 51	917	平行ピン		PARALLEL PIN	8
60	5344 51	982	ボルト		BOLT	4
61	5344 51	985	クリップ		CLIP	6
62	5344 51	981-1	ステー		STAY	2
63	5344 51	954	カバー		COVER	2
64	9642040614		ナハコネシ	M4X6	SMALL PAN-HEAD SCREW M4X6	8
66	5344 51	947	ボルト		BOLT	64
67	5344 51	944	ギア		GEAR	16

インキフオンテン

(インサツカンリシステム ツキ)

INK FOUNTAIN

(WITH PRINTING CONTROL SYSTEM)

セクション

SECTION

セクション番号

SECTION NUMBER

5342Z 516

★マークの部品は単品ではお渡しできませんので、セット番号で注文してください。
When ordering items marked ★, indicate the set number because they are available only as a set.

No	セット番号/ 部品番号	SET No PART No	部品名称/ 構成番号	COMPONENT PARTS	PART NAME No	個数 Q'ty
68	9680040408		トメネジ	M4X4	SET SCREW M4X4	16
69	5344 51 946		モーター		MOTOR	16
70	5344 51 942-1		シャフト		SHAFT	16
72	5344 51 911-1		ベース		BASE	2
73	5344 51 945		プレート		PLATE	2
74	9670041208		ソケットボルト	M4X12	HEXAGON SOCKET BOLT M4X12	14
75	5344 51 955		カバー		COVER	2
76	5344 51 984		スプリング		SPRING	2
77	9680050808		トメネジ	M5X8	SET SCREW M5X8	4
78	5344 51 983		カラー		COLLAR	2
79	5344 51 956		ブラケット		BRACKET	4
81	9670030508		ソケットボルト	M3X5	HEXAGON SOCKET BOLT M3X5	16
82	5344 51 957		ブラケット		BRACKET	4
90	5290 51 043		ブッシュ		BUSHING	4
92	5344 66 321		ブッシュ		BUSHING	4
93	90381		スラストワッシャー	AS1629	THRUST WASHER AS1629	2
94	5344 66 311		インキフオンテッポローラ		INK FOUNTAIN ROLLER	2
95	5344 51 941		ギア		GEAR	16
134	5344 51 952-2		カバー		COVER	2
136	9670030608		ソケットボルト	M3X6	HEXAGON SOCKET BOLT M3X6	4
151	9662040014		ナット	M4	HEXAGON NUT M4	16
153	9648051614		サラコネジ	M5X16	SMALL FLUSH HEAD SCREW M5X16	16
173	5344 51 961		プレート		PLATE	2
174	5344 51 962		プレート		PLATE	2
175	9680041208		トメネジ	M4X12	SET SCREW M4X12	16
177	5344 51 963		プレート		PLATE	4
178	5344 51 964		プレート		PLATE	2
179	91303001		ロツカクアナツキナヘコネジ	M4X6	SCREW M4X6	12
180	5344 51 968		オシネジ		SCREW	16
181	5344 51 966		プレート		PLATE	16
182	5344 51 967		トメネジ		SET SCREW	16
183	9684040508		トメネジ	M4X5	SET SCREW M4X5	16
184	9410302508		スプリングピン	3X25	SPRING PIN 3X25	2
185	9410502508		スプリングピン	5X25	SPRING PIN 5X25	2