

タイプ1 コムトウ
 (ハンシットウサツハコンゴウカンソウチナシ)
 1ST BLANKET CYLINDER
 (PRESS WITHOUT PLATE CHANGER)

セクション
 SECTION

セクション番号
 SECTION NUMBER

5342Z 240

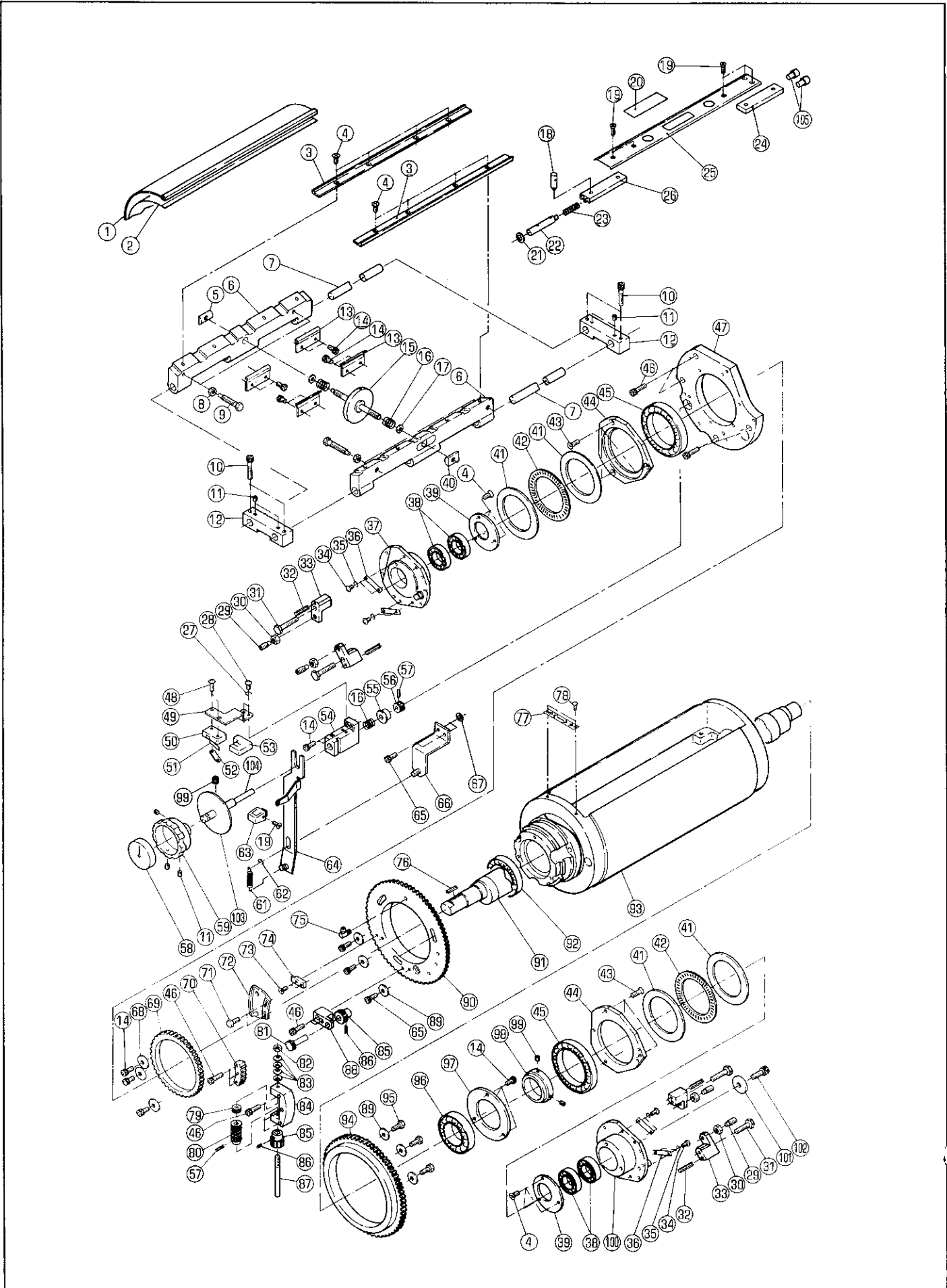

タイ11 コムトウ

(ハンコトウサツハコウカンソウチナシ)

1ST BLANKET CYLINDER

(PRESS WITHOUT PLATE CHANGER)

セクション

SECTION

セクション番号

SECTION NUMBER

53422 240

★マークの部品は単品ではお渡しできませんので、セット番号で注文してください。
When ordering items marked ★, indicate the set number because they are available only as a set.

No.	セット番号/ 部品番号	SET No. PART No	部品名称/ 構成番号	COMPONENT PARTS	PART NAME	個数 Qty
	5340 24	550-1	シャフト	ASSY	SHAFT ASSY	1
			56,57,99,103,104			
	5340 75	820-1	カバー	ASSY	COVER ASSY	1
			18-26,105			
	5340 75	830-1	ブロック	ASSY	BLOCK ASSY	1
			24,105			
1	5340 24	266	ブランケット	(T=1.9MM)	BLANKET(T=1.9MM)	1
2	5340 24	267	アンダーシート		UNDER SHEET	1
3	5340 24	221	オサエカナク		BRACKET	2
4	9648051014		サラコネシ	M5X10	SMALL FLUSH HEAD SCREW M5X10	14
5	5290 24	252	ナット		NUT	1
6	5340 24	213-1	ブラケット		BRACKET	2
7	5310 24	211	シャフト		SHAFT	2
8	5430 24	125	ナット		NUT	4
9	5430 24	124-1	ボルト		BOLT	4
10	9670063508		ソケットボルト	M6X35	HEXAGON SOCKET BOLT M6X35	4
11	9684060608		トメネシ	M6X6	SET SCREW M6X6	7
12	5341 24	214	ブラケット		BRACKET	2
13	5340 24	215	ブラケット		BRACKET	4
14	9670051001		ソケットボルト	M5X10	HEXAGON SOCKET BOLT M5X10	16
15	5320 24	240	ツマミ		KNOB	1
16	5290 24	251	スプリング		SPRING	3
17	5290 29	313	ワッシャー		WASHER	2
18	9410201008		スプリングピン	2X10	SPRING PIN 2X10	2
19	9648041014		サラコネシ	M4X10	SMALL FLUSH HEAD SCREW M4X10	6
20	5340 74	125	メイプレート		NAME PLATE	1
21	9716060014		ヒラサカネ	M6	PLAIN WASHER M6	1
22	5340 75	834-1	ピン		PIN	1
23	5290 38	235	スプリング		SPRING	1
★	5340 75	831-1	ブロック		BLOCK	1
25	5340 75	821-1	カバー		COVER	1
26	5340 75	833-1	ブロック		BLOCK	1
27	9710040008		ヒラサカネ	M4	SPRING WASHER M4	2
28	9642040814		ナハコネシ	M4X8	SMALL PAN-HEAD SCREW M4X8	2
29	9686082008		トメネシ	M8X20	SET SCREW M8X20	4
30	9660080014		ナット	M8	HEXAGON NUT M8	4
31	9672084008		ロツカクボルト	M8X40	HEXAGON HEAD BOLT M8X40	4
32	9410503208		スプリングピン	5X32	SPRING PIN 5X32	4
33	5340 24	164-1	ブラケット		BRACKET	4
34	9642030614		ナハコネシ	M3X6	SMALL PAN-HEAD SCREW M3X6	8
35	9710030008		ヒラサカネ	M3	SPRING WASHER M3	8
36	5340 24	161	プレート		PLATE	4
37	5340 24	140	ハウジング		HOUSING	1
38	91622		ボールベアリング	6905ZZCM	BALL BEARING 6905ZZCM	4
39	5340 24	162	カバー		COVER	2
40	5290 24	253	ナット		NUT	1
41	91629		スラストワッシャー	FTRA6590	THRUST WASHER FTRA-6590	4
42	91628		スラストベアリング	FNTA6590	THRUST BEARING FNTA-6590	2
43	9648051614		サラコネシ	M5X16	SMALL FLUSH HEAD SCREW M5X16	6
44	5340 24	163	カバー		COVER	2
45	91624		ボールベアリング	6913ZZ	BALL BEARING 6913ZZ	2
46	9670052008		ソケットボルト	M5X20	HEXAGON SOCKET BOLT M5X20	12
47	5340 24	131-1	ハウジング		HOUSING	1
48	9642031614		ナハコネシ	M3X16	SMALL PAN-HEAD SCREW M3X16	2
49	5340 24	564	ブラケット		BRACKET	1
50	97303		スイッチ	V-15-1C26	SWITCH V-15-1C26	1
51	97380		アクチュエーター	VAM21	ACTUATOR VAM21	1
52	5300 21	424	プレート		PLATE	1
53	98501		カバー	360010-1	COVER 360010-1	1

タイ1 コムトウ

(ハンシットウサツハコンコウカンソウチナシ)

1ST BLANKET CYLINDER

(PRESS WITHOUT PLATE CHANGER)

セクション

SECTION

セクション番号

SECTION NUMBER

5342Z 240

★マークの部品は単品ではお渡しできませんので、セット番号で注文してください。
When ordering items marked ★, indicate the set number because they are available only as a set.

No.	セット番号/ 部品番号	SET No. PART No.	部品名称/ 構成番号	COMPONENT PARTS	PART NAME	個数 Q'ty
54	5340	24 541	フック		BRACKET	1
55	5330	24 341	ハウジング		HOUSING	1
56	5340	24 344	ピニオンギア		PINION GEAR	1
57	9410301608		スプリングピン 3X16		SPRING PIN 3X16	2
58	5342	24 333	ダイヤル		DIAL	1
59	5330	24 349-3	ツマミ(ダークグレー)		KNOB(DARK GRAY)	1
61	5290	35 131-1	スプリング		SPRING	1
62	9721070008		Eリング E-7		E-RING E-7	1
63	5310	33 538-1	ツマミ(ダークグレー)		KNOB(DARK GRAY)	1
64	5342	24 570	スライドプレート		SLIDE PLATE	1
65	9670061208		ソケットボルト M6X12		HEXAGON SOCKET BOLT M6X12	5
66	5310	24 580	切り替えレバーブラケット		CHANGEVER LEVER BRACKET	1
67	5290	24 275	ワッシャー		WASHER	2
68	5340	24 124	ワッシャー		WASHER	3
69	5330	24 311	ギア		GEAR	1
70	5330	24 319-2	ギアホイール		GEAR WHEEL	1
71	9672051214		六角ヘッドボルト M5X12		HEXAGON HEAD BOLT M5X12	2
72	5330	24 321-1	ブロック		BLOCK	1
73	9648040814		サラコネシ M4X8		SMALL FLUSH HEAD SCREW M4X8	2
74	5330	24 322-1	インジケータ		INDICATOR	1
75	91298		グリースニツポル Cカマ		GREASE NIPPLE C-TYPE	1
76	90900		キー 5X5X16		KEY 5X5X16	1
77	5340	24 112-1	メイトプレート		NAME PLATE	1
78	90730		ハークヒョウ 1.6X5		RIVET 1.6X5	2
79	90477		スラストベアリング CRT8-16		THRUST BEARING CRT8-16	1
80	5330	24 317	ギア		GEAR	1
81	5330	24 314-1	ギア		GEAR	1
82	90700		ナット M8		U-NUT M8	1
83	90688		サラハネ L8		CONED DISC SPRING L8	4
84	5330	24 316-1	フック		BRACKET	1
85	5330	24 315	ギア		GEAR	2
86	9410301208		スプリングピン 3X12		SPRING PIN 3X12	2
87	5330	24 318	シャフト		SHAFT	1
88	5330	24 313	フック		BRACKET	1
89	5330	23 113	ワッシャー		WASHER	6
90	5340	24 113-1	ギア		GEAR	1
91	5340	24 121	シャフト		SHAFT	1
92	91623		ボールベアリング 6909ZZCM		BALL BEARING 6909ZZCM	1
93	5340	24 111-1	コムトウ		BLANKET CYLINDER	1
94	5290	23 112	ギア		GEAR	1
95	5290	24 127	ボルト		BOLT	3
96	91620		ボールベアリング 6008ZZCM		BALL BEARING 6008ZZCM	1
97	5340	23 118	カバー		COVER	1
98	5340	24 123	カラー		COLLAR	1
99	9684050508		トメネシ M5X5		SET SCREW M5X5	3
100	5340	24 150	偏心メタル		ECCENTRIC BUSHING	1
101	5340	24 122	ワッシャー		WASHER	1
102	9670082008		ソケットボルト M8X20		HEXAGON SOCKET BOLT M8X20	1
103	5340	24 590	スイッチカム		SWITCH CAM	1
104	5340	24 561-1	インジケータシャフト		INDICATER SHAFT	1
105	5340	75 832-1	ピン		PIN	2