

タイ1 コムトウ
 (ハコシトウサツハコウカソウチツキ)
 1ST BLANKET CYLINDER
 (PRESS WITH PLATE CHANGER)

セクション
 SECTION

セクション番号
 SECTION NUMBER

534AZ 240

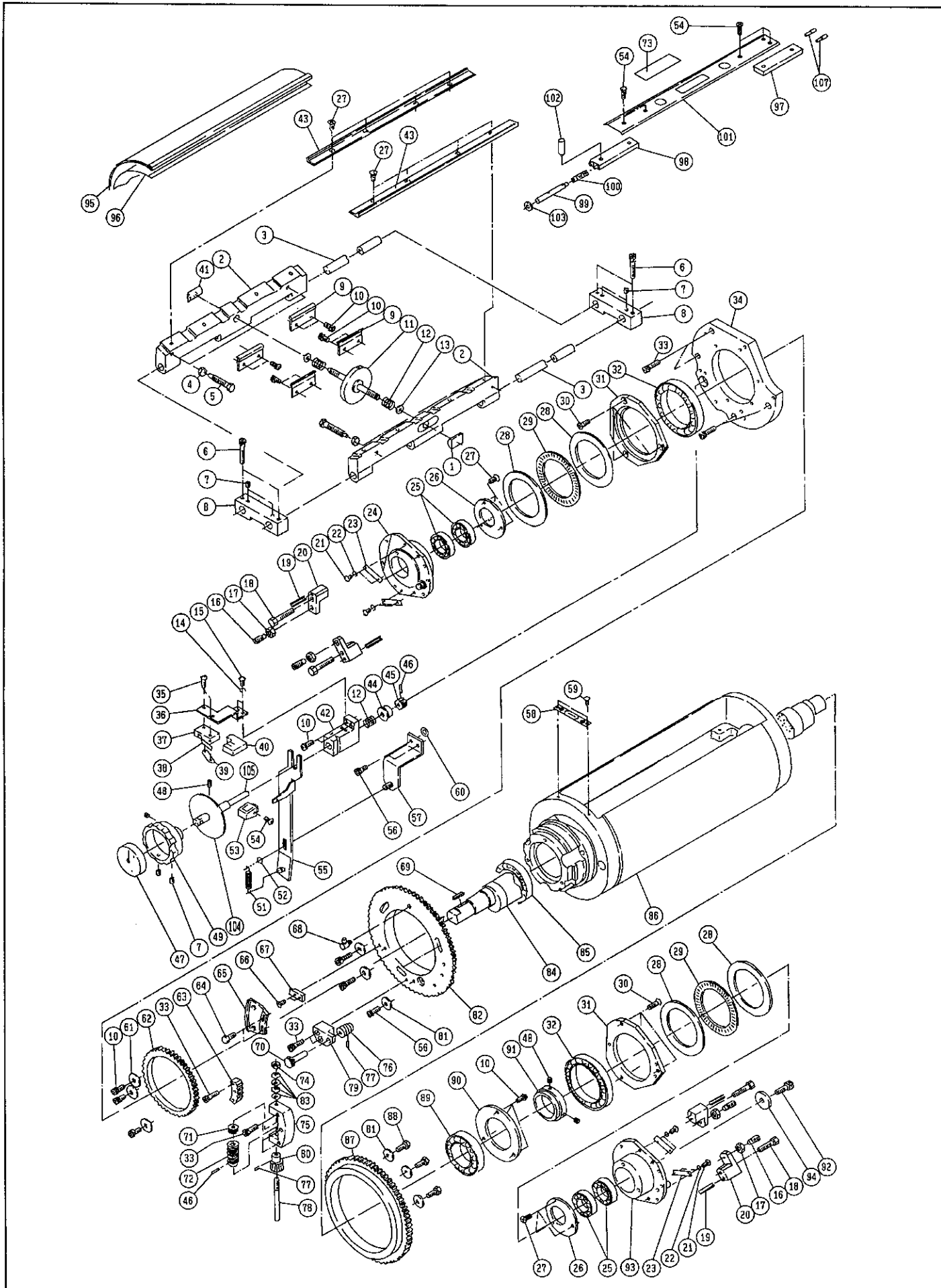

ダイヤ コムトウ

(ハコシットウサツハコウカソウチツキ)

1ST BLANKET CYLINDER

(PRESS WITH PLATE CHANGER)

セクション

SECTION

★マークの部品は単品ではお渡しできませんので、セット番号で注文してください。
When ordering items marked ★, indicate the set number because they are available only as a set.

No.	セット番号/ 部品番号	SET No. PART No.	部品名称/ 構成番号	COMPONENT PARTS	PART NAME	個数 Qty
	5340 24	550-1	シャフト ASSY	45,46,48,104,105	SHAFT ASSY	1
	5340 75	820-1	カバー ASSY	54,73,97-103,107	COVER ASSY	1
	5340 75	830-1	ブロック ASSY	97,107	BLOCK ASSY	1
	5344 24	310	ギア ASSY	70,76,77	GEAR ASSY	1
	5344 24	320	ウームホイール ASSY	46,72,77,78,80	WORM WHEEL ASSY	1
1	5290 24	253	ナット		NUT	1
2	5340 24	213-1	ブラケット		BRACKET	2
3	5310 24	211	シャフト		SHAFT	2
4	5430 24	125	ナット		NUT	4
5	5430 24	124-1	ボルト		BOLT	4
6	9670063508		ソケットボルト M6X35		HEXAGON SOCKET BOLT M6X35	4
7	9684060608		トメネジ M6X6		SET SCREW M6X6	7
8	5341 24	214	ブラケット		BRACKET	2
9	5340 24	215	ブラケット		BRACKET	4
10	9670051001		ソケットボルト M5X10		HEXAGON SOCKET BOLT M5X10	16
11	5320 24	240	ツマミ		KNOB	1
12	5290 24	251	スプリング		SPRING	3
13	5290 29	313	ワッシャー		WASHER	2
14	9710040008		ハネサカネ M4		SPRING WASHER M4	2
15	9642040814		ナヘコネジ M4X8		SMALL PAN-HEAD SCREW M4X8	2
16	9686082008		トメネジ M8X20		SET SCREW M8X20	4
17	9660080014		ナット M8		HEXAGON NUT M8	4
18	9672084008		ロツカクボルト M8X40		HEXAGON HEAD BOLT M8X40	4
19	9410503208		スプリングピン 5X32		SPRING PIN 5X32	4
20	5340 24	164-1	ブラケット		BRACKET	4
21	9642030614		ナヘコネジ M3X6		SMALL PAN-HEAD SCREW M3X6	8
22	9710030008		ハネサカネ M3		SPRING WASHER M3	8
23	5340 24	161	プレート		PLATE	4
24	5340 24	140	ハウジング		HOUSING	1
25	91622		ボールベアリング 6905ZZCM		BALL BEARING 6905ZZCM	4
26	5340 24	162	カバー		COVER	2
27	9648051014		サラコネジ M5X10		SMALL FLUSH HEAD SCREW M5X10	14
28	91629		スラストワッシャー FTRA6590		THRUST WASHER FTRA-6590	4
29	91628		スラストベアリング FNTA6590		THRUST BEARING FNTA-6590	2
30	9648051614		サラコネジ M5X16		SMALL FLUSH HEAD SCREW M5X16	6
31	5340 24	163	カバー		COVER	2
32	91624		ボールベアリング 6913ZZ		BALL BEARING 6913ZZ	2
33	9670052008		ソケットボルト M5X20		HEXAGON SOCKET BOLT M5X20	12
34	5340 24	131-1	ハウジング		HOUSING	1
35	9642031614		ナヘコネジ M3X16		SMALL PAN-HEAD SCREW M3X16	2
36	5340 24	564	ブラケット		BRACKET	1
37	97303		スイッチ V-15-1C26		SWITCH V-15-1C26	1
38	97380		アクチュエーター VAM21		ACTUATOR VAM21	1
39	5300 21	424	プレート		PLATE	1
40	98501		カバー 360010-1		COVER 360010-1	1
41	5290 24	252	ナット		NUT	1
42	5340 24	541	ブラケット		BRACKET	1
43	5340 24	221	オサエカナク		BRACKET	2
44	5330 24	341	ハウジング		HOUSING	1
45	5340 24	344	ピニオンギア		PINION GEAR	1
46	9410301608		スプリングピン 3X16		SPRING PIN 3X16	2
47	5344 24	333	ダイヤル		DIAL	1
48	9684050508		トメネジ M5X5		SET SCREW M5X5	3
49	5330 24	349-3	ツマミ(ダークグレー)		KNOB(DARK GRAY)	1

タイ1 コムトウ

セクション

SECTION NUMBER

(ハコシトウサツハコンコウカソウチツキ)

SECTION

1ST BLANKET CYLINDER

(PRESS WITH PLATE CHANGER)

★マークの部品は単品ではお渡してきませんので、セット番号で注文してください。
When ordering items marked ★, indicate the set number because they are available only as a set.

No	セット番号/ 部品番号	SET No PART No	部品名称/ 構成番号	COMPONENT PARTS	PART NAME	個数 Qty
51	5290 35	131-1	スプリング		SPRING	1
52	9721070008		E-リング	E-7	E-RING E-7	1
53	5310 33	538-1	ツマミ(ダークグレー)		KNOB(DARK GRAY)	1
54	9648041014		サラコネジ	M4X10	SMALL FLUSH HEAD SCREW M4X10	6
55	5342 24	570	スライドプレート		SLIDE PLATE	1
56	9670061208		ソケットホルト	M6X12	HEXAGON SOCKET BOLT M6X12	5
57	5310 24	580	キリカエレバーフック		CHANGEOVER LEVER BRACKET	1
58	5340 24	112-1	メイプレート		NAME PLATE	1
59	90730		ワッシャー	1.6X5	RIVET 1.6X5	2
60	5290 24	275	ワッシャー		WASHER	2
61	5340 24	124	ワッシャー		WASHER	3
62	5330 24	311	ギア		GEAR	1
63	5330 24	319-2	ギアホイール		GEAR WHEEL	1
64	9672051214		ロツクホルト	M5X12	HEXAGON HEAD BOLT M5X12	2
65	5330 24	321-1	ブロック		BLOCK	1
66	9648040814		サラコネジ	M4X8	SMALL FLUSH HEAD SCREW M4X8	2
67	5330 24	322-1	インジケータ		INDICATOR	1
68	91298		グリースニツポル	Cタイプ	GREASE NIPPLE C-TYPE	1
69	90900		キー	5X5X16	KEY 5X5X16	1
70	5330 24	314-1	ギア		GEAR	1
71	90477		スラストベアリング	CRT8-16	THRUST BEARING CRT8-16	1
72	5330 24	317	ギア		GEAR	1
73	5340 74	125	メイプレート		NAME PLATE	1
74	90700		ナット	M8	U-NUT M8	1
75	5330 24	316-1	フック		BRACKET	1
76	5344 24	311	ウォームギア		WORM GEAR	1
77	9410301208		スプリングピン	3X12	SPRING PIN 3X12	2
78	5330 24	318	シャフト		SHAFT	1
79	5344 24	313	フック		BRACKET	1
80	5344 24	321	ウォームホイール		WORM WHEEL	1
81	5330 23	113	ワッシャー		WASHER	6
82	5340 24	113-1	ギア		GEAR	1
83	90688		サラハネ	L8	CONED DISC SPRING L8	4
84	5340 24	121	シャフト		SHAFT	1
85	91623		ボールベアリング	6909ZZCM	BALL BEARING 6909ZZCM	1
86	5340 24	111-1	コムトウ		BLANKET CYLINDER	1
87	5290 23	112	ギア		GEAR	1
88	5290 24	127	ホルト		BOLT	3
89	91620		ボールベアリング	6008ZZCM	BALL BEARING 6008ZZCM	1
90	5340 23	118	カバー		COVER	1
91	5340 24	123	カラー		COLLAR	1
92	9670082008		ソケットホルト	M8X20	HEXAGON SOCKET BOLT M8X20	1
93	5340 24	150	偏心メタル		ECCENTRIC BUSHING	1
94	5340 24	122	ワッシャー		WASHER	1
95	5340 24	266	フック(T=1.9MM)		BLANKET(T=1.9MM)	1
96	5340 24	267	アンダーシート		UNDER SHEET	1
★97	5340 75	831-1	ブロック		BLOCK	1
98	5340 75	833-1	ブロック		BLOCK	1
99	5340 75	834-1	ピン		PIN	1
100	5290 38	235	スプリング		SPRING	1
101	5340 75	821-1	カバー		COVER	1
102	9410201008		スプリングピン	2X10	SPRING PIN 2X10	2
103	9716060014		平ワッシャー	M6	PLAIN WASHER M6	1
104	5340 24	590	スイッチカム		SWITCH CAM	1
105	5340 24	561-1	インジケータシャフト		INDICATER SHAFT	1
107	5340 75	832-1	ピン		PIN	2