

インキオシレーター
 (ハンシトウサツパコウカソウチナシ)
 INK OSCILLATING ROLLER
 (PRESS WITHOUT PLATE CHANGER)

セクション
 SECTION

セクション番号
 SECTION NUMBER

53422 513

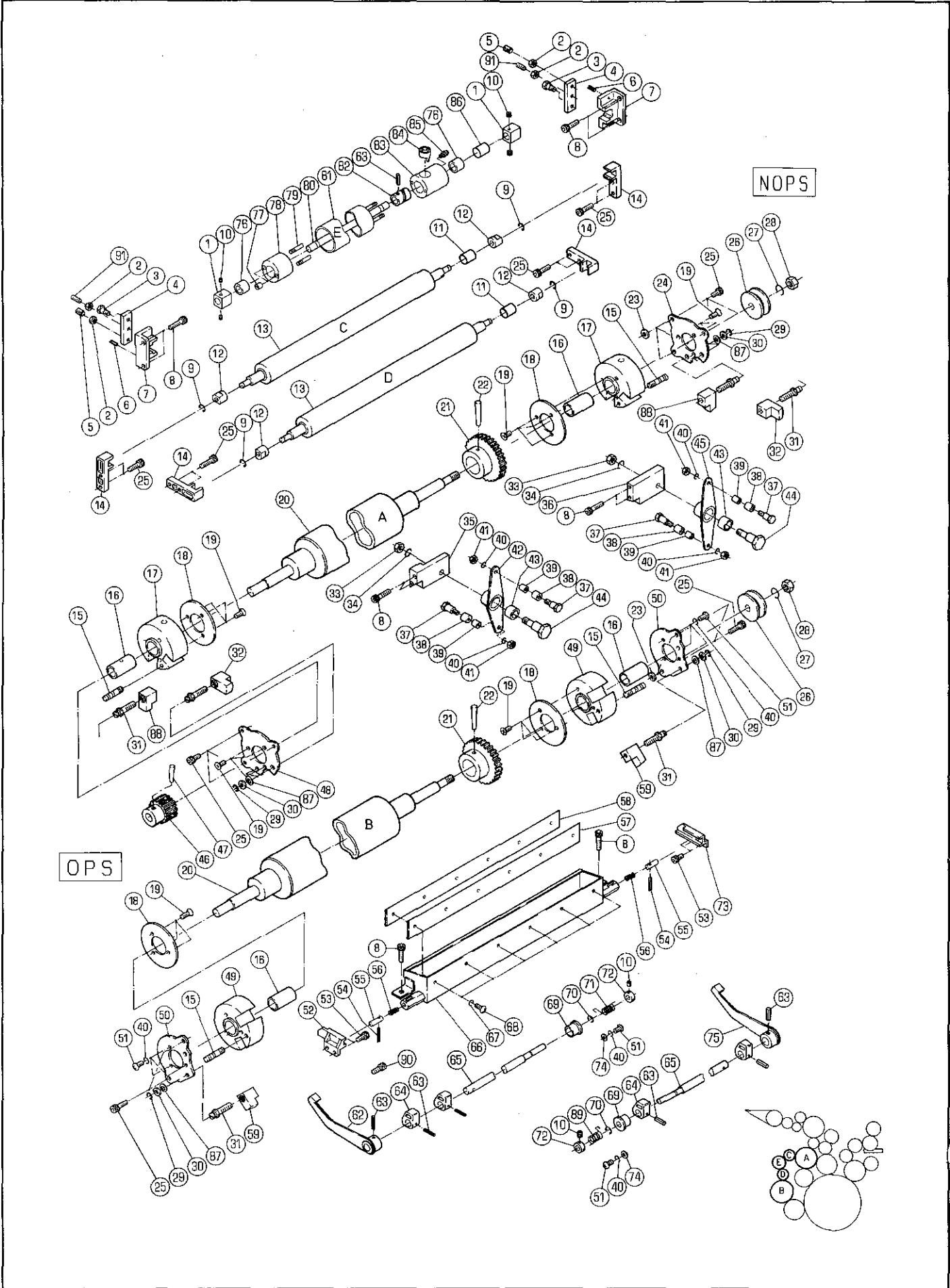

インキオシテローラ
 (ハンシットウサツハコウカンソウチナシ)
 INK OSCILLATING ROLLER
 (PRESS WITHOUT PLATE CHANGER)

セクション
 SECTION

セクション番号
 SECTION NUMBER

5342Z 513

★マークの部品は単品ではお渡してきませんので、セット番号で注文してください。
 When ordering items marked ★, indicate the set number because they are available only as a set.

No	セット番号/SET No 部品番号/PART No	部品名称/ 構成番号/COMPONENT PARTS	PART NAME No	個数 Qty
	5321 51 630	ホルダー ASSY 76,83,85	HOLDER ASSY	2
★	5321 51 631Z	ホルダー ASSY 76,83	HOLDER ASSY	2
	5321 51 641Z	ホルダー ASSY 76,78	HOLDER ASSY	2
	5340 51 423Z-2	ホルダー ASSY 16,17	HOLDER ASSY	4
	5340 51 440Z	アーム ASSY 43,45	ARM ASSY	2
	5340 51 451Z	ホルダー ASSY 16,49	HOLDER ASSY	4
	5340 51 500-1	オシテローラ ASSY 1,10,63,76-85	OSCILLATING ROLLER ASSY	2
	5340 51 590-1	シャフト ASSY 63,80,82,84	SHAFT ASSY	2
	5340 52 500-4	インキセンシヨウソウチ ASSY 8,54-58,66-68	INK ROLLER CLEANUP ATTACHMENT	2
	5340 52 520-2	シャフト ASSY 62-65	SHAFT ASSY	1
	5340 53 420Z	アーム ASSY 42,43	ARM ASSY	2
	5341 51 300-1	オシテローラ ASSY 20-22	OSCILLATING ROLLER ASSY	2
	5341 51 400-1	オシテローラ ASSY 20-22,46,47	OSCILLATING ROLLER ASSY	2
	5344 52 710-1	シャフト ASSY 63-65,75	SHAFT ASSY	1
1	5340 51 592	カラ	COLLAR	4
2	9660060014	ナット M6	HEXAGON NUT M6	8
3	5290 52 535	ピン	PIN	4
4	5340 51 522-2	カバー	COVER	4
5	5290 88 170	ネジ	SCREW	4
6	9410301008	スプリングピン 3X10	SPRING PIN 3X10	4
7	5340 51 521-1	ブラケット	BRACKET	4
8	9670062008	ソケットホルト M6X20	HEXAGON SOCKET BOLT M6X20	20
9	90601	CE-リング CE-8	CE-RING CE-8	8
10	9684050508	トメネジ M5X5	SET SCREW M5X5	10
11	5340 53 175	チューブ(グレー) L=15 タニニツ	TUBE(GRAY) L=15 1ST UNIT	2
12	5290 51 521	ブッシュ	BUSHING	8
13	5340 51 550	インキアイトルローラ	INK IDLE ROLLER	4
14	5340 51 525-1	ブラケット	BRACKET	8
15	5290 51 427	ハネカケ	SPRING STUD	8
16	5290 51 043	ブッシュ	BUSHING	8
17	5340 51 423-2	ホルダー	HOLDER	4
18	5290 51 423	カバー	COVER	8
19	9648051014	サラコネジ M5X10	SMALL FLUSH HEAD SCREW M5X10	36
20	5341 51 410-2	インキオシテローラ	INK OSCILLATING ROLLER	4
21	5341 51 412	ギア	GEAR	4
22	9411405000	テーパピン 4X50	TAPER PIN 4X50	4
23	5290 24 275	ワッシャー	WASHER	10
24	5340 51 422-1	プレート	PLATE	2
25	9670061608	ソケットホルト M6X16	HEXAGON SOCKET BOLT M6X16	36
26	5290 51 414	ホイール	WHEEL	4
27	9710100008	ハネサカネ M10	SPRING WASHER M10	4
28	90701	Uナット M10	U-NUT M10	4
29	90610	BE-リング BE-60	BE-RING BE-60	12
30	5290 29 313	ワッシャー	WASHER	12

インキオウテンローラー
 (ハンシトウサツパコンコウソウチナシ)
 INK OSCILLATING ROLLER
 (PRESS WITHOUT PLATE CHANGER)

セクション
 SECTION

セクション番号
 SECTION NUMBER

5342Z 513

★マークの部品は単品ではお渡しできませんので、セット番号で注文してください。
 When ordering items marked ★, indicate the set number because they are available only as a set.

No	セット番号/ 部品番号	SET No PART No	部品名称/ 構成番号	COMPONENT PARTS	PART NAME	個数 Qty
31	5290	51 424-1	ネジ		SCREW	12
32	5340	51 425	ブロック		BLOCK	4
33	9660080014		ナット M8		HEXAGON NUT M8	4
34	9710080008		ハネサカネ M8		SPRING WASHER M8	4
35	5344	53 741	ブロック		BLOCK	2
36	5322	53 431-1	ブロック		BLOCK	2
37	5322	53 433-2	ピン		PIN	8
38	90230		ナイロン IR10X13X12.5		INNER RING IR10X13X12.5	8
39	5290	51 437-1	カラー		COLLAR	8
40	9710050008		ハネサカネ M5		SPRING WASHER M5	22
41	9660050014		ナット M5		HEXAGON NUT M5	8
42	5340	53 420	アーム		ARM	2
43	5290	37 123	ブッシュ		BUSHING	4
44	5340	51 442-1	ピン		PIN	4
45	5340	51 440	アーム		ARM	2
46	5340	51 413	ギア		GEAR	2
47	9411402500		テーパ-ピン 4X25		TAPER PIN 4X25	2
48	5340	51 421-1	プレート		PLATE	2
49	5340	51 451	ホルダー		HOLDER	4
50	5330	55 631	プレート		PLATE	4
51	9642051014		ナヘコネジ M5X10		SMALL PAN-HEAD SCREW M5X10	14
52	5340	52 517-1	ブラケット		BRACKET	2
53	9670051001		ソケットホルト M5X10		HEXAGON SOCKET BOLT M5X10	8
54	9410302508		スプリングピン 3X25		SPRING PIN 3X25	4
55	5340	52 516	ピン		PIN	4
56	5340	52 519	スプリング		SPRING	4
57	5340	52 524-1	プレート		BLADE	2
58	5310	52 523	プレート		PLATE	2
59	5290	51 426	ブロック		BLOCK	4
62	5340	52 530-2	レバー		LEVER	1
63	9410302008		スプリングピン 3X20		SPRING PIN 3X20	8
64	5340	52 522	カム		CAM	4
65	5340	52 521	シャフト		SHAFT	2
66	5340	52 510-1	インキローラーセツヨウソウチ		INK ROLLER CLEANUP ATTACHMENT	2
67	9710040008		ハネサカネ M4		SPRING WASHER M4	12
68	9642041014		ナヘコネジ M4X10		SMALL PAN-HEAD SCREW M4X10	12
69	5330	24 341	ハウジング		HOUSING	2
70	9721070008		E-リング E-7		E-RING E-7	2
71	5330	82 201	スプリング		SPRING	1
			タイ1ユニット		1ST UNIT	
72	5300	59 132	ホルダー		HOLDER	2
73	5340	52 518-1	ブラケット		BRACKET	2
74	9716050014		ヒラサカネ M5		PLAIN WASHER M5	2
75	5344	52 720-1	レバー		LEVER	1
			タイ2ユニット		2ND UNIT	
76	5290	51 642-2	ブッシュ		BUSHING	4
77	5290	53 336	ナット		NUT	4
78	5321	51 641-1	ハウジング		HOUSING	2
79	5341	53 622	ネジ		SCREW	4
80	5340	51 591-1	シャフト		SHAFT	2
81	5341	53 610-1	オシレーティングローラー		OSCILLATING ROLLER	2
82	5512	51 141-1	ネジ		SCREW	2
★83	5321	51 631-1	ハウジング		HOUSING	2
84	5290	51 632-2	オクリツメ		PAWL	2
85	91254		グリースニツフル NIP-B6		GREASE NIPPLE NIP-B6	2
86	5330	51 622-2	チューブ(グレー) L=4		TUBE(GRAY) L=4	1
			タイ1ユニット		1ST UNIT	
87	5290	51 429	ワッシャー		WASHER	12
88	5290	51 425	ブロック		BLOCK	4

インキオウテンローラー
 (ハンシトウサツハコウカンソウチナシ)
 INK OSCILLATING ROLLER
 (PRESS WITHOUT PLATE CHANGER)

セクション
 SECTION

セクション番号
 SECTION NUMBER

53422 513

★マークの部品は単品ではお渡してきませんので、セット番号で注文してください。
 When ordering items marked ★, indicate the set number because they are available only as a set.

No.	セット番号 / SET No. 部品番号 / PART No.	部品名称 / 構成番号 / COMPONENT PARTS	PART NAME No.	個数 Q'ty
89	5300 82 221	スプリング タニ2ユニット	SPRING 2ND UNIT	1
90	9670060808	ソケットボルト M6X8	HEXAGON SOCKET BOLT M6X8	2
91	9680062008	トメネジ M6X20	SET SCREW M6X20	4

インキオウチンローラー
 (ハンシットウサツパコンコウカソウツツキ)
 INK OSCILLATING ROLLER
 (PRESS WITH PLATE CHANGER)

セクション
 SECTION

セクション番号
 SECTION NUMBER

534BZ 513

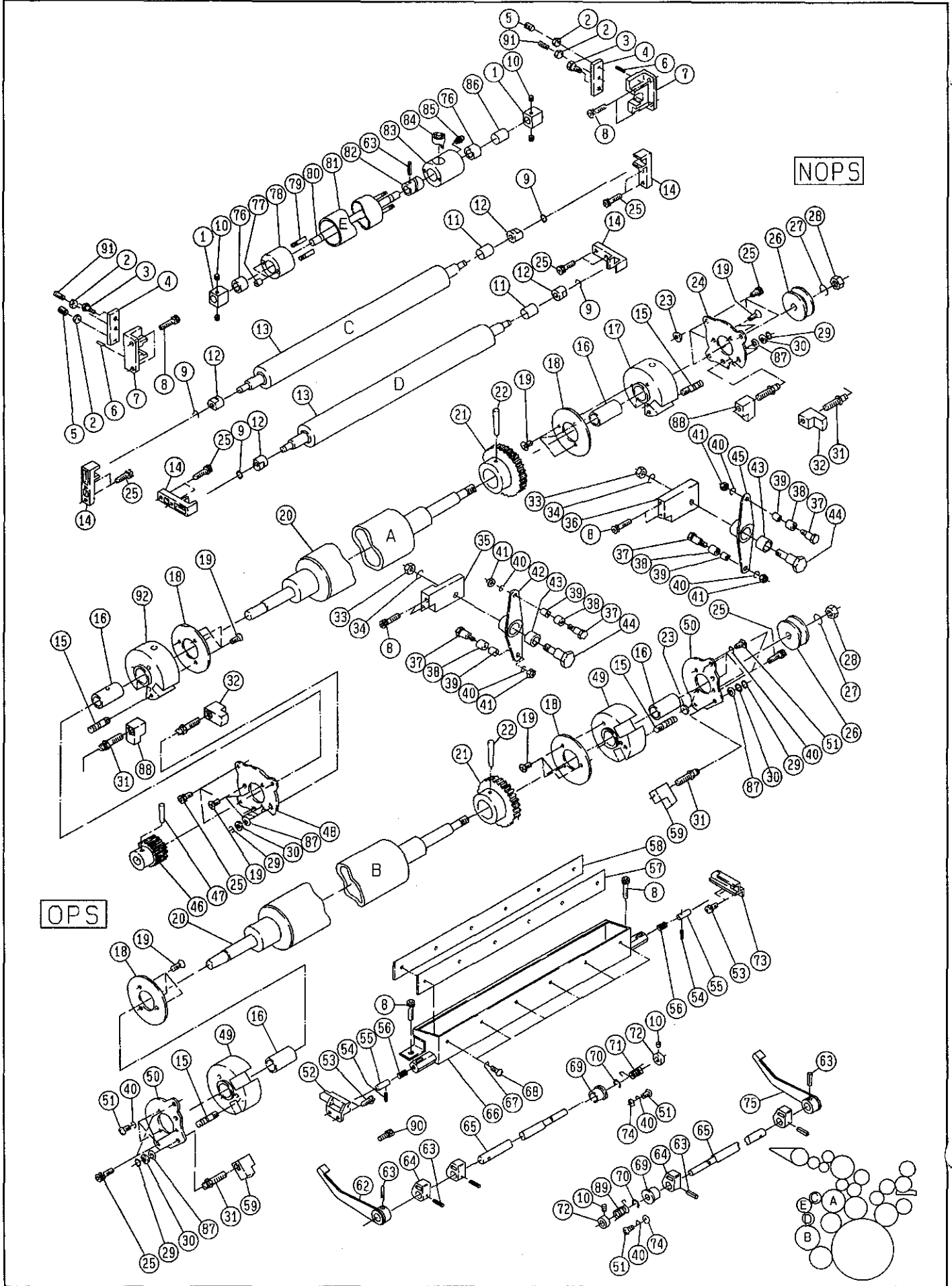

インキオシテローラ-
 (ハンシットウサツハコウカソウチツキ)
 INK OSCILLATING ROLLER
 (PRESS WITH PLATE CHANGER)

セクション
 SECTION

セクション番号
 SECTION NUMBER

534BZ 513

★マークの部品は単品ではお渡しできませんので、セット番号で注文してください。
 When ordering items marked ★, indicate the set number because they are available only as a set.

No.	セット番号/ 部品番号	SET No. PART No.	部品名称/ 構成番号	COMPONENT PARTS	PART NAME No.	個数 Q'ty
	5321 51 630		ホルダ- ASSY 76,83,85		HOLDER ASSY	2
★	5321 51 631Z		ホルダ- ASSY 76,83		HOLDER ASSY	2
	5321 51 641Z		ホルダ- ASSY 76,78		HOLDER ASSY	2
	5340 51 423Z-2		ホルダ- ASSY 16,17		HOLDER ASSY	2
	5340 51 440Z		ア-ム ASSY 43,45		ARM ASSY	2
	5340 51 451Z		ホルダ- ASSY 16,49		HOLDER ASSY	4
	5340 51 500-1		オシテローラ- ASSY 1,10,63,76-85		OSCILLATING ROLLER ASSY	2
	5340 51 590-1		シャフト ASSY 63,80,82,84		SHAFT ASSY	2
	5340 52 500-4		インキセツヨウソウチ ASSY 8,54-58,66-68		INK ROLLER CLEANUP ATTACHMENT	2
	5340 52 520-2		シャフト ASSY 62-65		SHAFT ASSY	1
	5340 53 420Z		ア-ム ASSY 42,43		ARM ASSY	2
	5341 51 300-1		オシテローラ- ASSY 20-22		OSCILLATING ROLLER ASSY	2
	5341 51 400-1		オシテローラ- ASSY 20-22,46,47		OSCILLATING ROLLER ASSY	2
	5344 51 420		ホルダ- ASSY 16,92		HOLDER ASSY	2
	5344 52 710-1		シャフト ASSY 63-65,75		SHAFT ASSY	1
1	5340 51 592		カラ-		COLLAR	4
2	9660060014		ナツト M6		HEXAGON NUT M6	8
3	5290 52 535		ピン		PIN	4
4	5340 51 522-2		カバー		COVER	4
5	5290 88 170		ネジ		SCREW	4
6	9410301008		スプリングピン 3X10		SPRING PIN 3X10	4
7	5340 51 521-1		ブラケット		BRACKET	4
8	9670062008		ソケットボルト M6X20		HEXAGON SOCKET BOLT M6X20	20
9	90601		CE-リング CE-8		CE-RING CE-8	8
10	9684050508		トメネジ M5X5		SET SCREW M5X5	10
11	5340 53 175		チューブ(グレー) L=15		TUBE(GRAY) L=15	2
12	5290 51 521		ワッシャー		BUSHING	8
13	5340 51 550		インキアイトルローラ-		INK IDLE ROLLER	4
14	5340 51 525-1		ブラケット		BRACKET	8
15	5290 51 427		ハネカケ		SPRING STUD	8
16	5290 51 043		ワッシャー		BUSHING	8
17	5340 51 423-2		ホルダ-		HOLDER	2
18	5290 51 423		カバー		COVER	8
19	9648051014		サラコネジ M5X10		SMALL FLUSH HEAD SCREW M5X10	36
20	5341 51 410-2		インキオシテローラ-		INK OSCILLATING ROLLER	4
21	5341 51 412		ギア		GEAR	4
22	9411405000		テーパ-ピン 4X50		TAPER PIN 4X50	4
23	5290 24 275		ワッシャー		WASHER	10
24	5340 51 422-1		プレート		PLATE	2
25	9670061608		ソケットボルト M6X16		HEXAGON SOCKET BOLT M6X16	36
26	5290 51 414		ホイール		WHEEL	4
27	9710100008		ハネサカネ M10		SPRING WASHER M10	4
28	90701		Uナツト M10		U-NUT M10	4
29	90610		BE-リング BE-60		BE-RING BE-60	12

インキオウデンローラー
 (ハンシットウサツパコンコウカンソウチツキ)
 INK OSCILLATING ROLLER
 (PRESS WITH PLATE CHANGER)

セクション
 SECTION

セクション番号
 SECTION NUMBER

534BZ 513

★マークの部品は単品ではお渡しできませんので、セット番号で注文してください。
 When ordering items marked ★, indicate the set number because they are available only as a set.

No.	セット番号/ 部品番号	SET No. PART No.	部品名称/ 構成番号	COMPONENT PARTS	PART NAME	個数 Qty
30	5290 29	313	ワッシャー		WASHER	12
31	5290 51	424-1	ネジ		SCREW	12
32	5340 51	425	ブロック		BLOCK	4
33	9660080014		ナット M8		HEXAGON NUT M8	4
34	9710080008		ハネサカネ M8		SPRING WASHER M8	4
35	5344 53	741	ブロック		BLOCK	2
36	5322 53	431-1	ブロック		BLOCK	2
37	5322 53	433-2	ピン		PIN	8
38	90230		ナイロン IR10X13X12.5		INNER RING IR10X13X12.5	8
39	5290 51	437-1	カラー		COLLAR	8
40	9710050008		ハネサカネ M5		SPRING WASHER M5	22
41	9660050014		ナット M5		HEXAGON NUT M5	8
42	5340 53	420	アーム		ARM	2
43	5290 37	123	ブッシュ		BUSHING	4
44	5340 51	442-1	ピン		PIN	4
45	5340 51	440	アーム		ARM	2
46	5340 51	413	ギア		GEAR	2
47	9411402500		テーパードピン 4X25		TAPER PIN 4X25	2
48	5340 51	421-1	プレート		PLATE	2
49	5340 51	451	ホルダー		HOLDER	4
50	5330 55	631	プレート		PLATE	4
51	9642051014		ナヘコネジ M5X10		SMALL PAN-HEAD SCREW M5X10	14
52	5340 52	517-1	ブラケット		BRACKET	2
53	9670051001		ソケットホルト M5X10		HEXAGON SOCKET BOLT M5X10	8
54	9410302508		スプリングピン 3X25		SPRING PIN 3X25	4
55	5340 52	516	ピン		PIN	4
56	5340 52	519	スプリング		SPRING	4
57	5340 52	524-1	プレート		BLADE	2
58	5310 52	523	プレート		PLATE	2
59	5290 51	426	ブロック		BLOCK	4
62	5340 52	530-2	レバー		LEVER	1
63	9410302008		スプリングピン 3X20		SPRING PIN 3X20	8
64	5340 52	522	カム		CAM	4
65	5340 52	521	シャフト		SHAFT	2
66	5340 52	510-1	インキローラーセクションヨウソウチ		INK ROLLER CLEANUP ATTACHMENT	2
67	9710040008		ハネサカネ M4		SPRING WASHER M4	12
68	9642041014		ナヘコネジ M4X10		SMALL PAN-HEAD SCREW M4X10	12
69	5330 24	341	ハウジング		HOUSING	2
70	9721070008		Eリング E-7		E-RING E-7	2
71	5330 82	201	スプリング		SPRING	1
72	5300 59	132	ホルダー		HOLDER	2
73	5340 52	518-1	ブラケット		BRACKET	2
74	9716050014		ヒラサカネ M5		PLAIN WASHER M5	2
75	5344 52	720-1	レバー		LEVER	1
76	5290 51	642-2	ブッシュ		BUSHING	4
77	5290 53	336	ナット		NUT	4
78	5321 51	641-1	ハウジング		HOUSING	2
79	5341 53	622	ネジ		SCREW	4
80	5340 51	591-1	シャフト		SHAFT	2
81	5341 53	610-1	オシレーティングローラー		OSCILLATING ROLLER	2
82	5512 51	141-1	ネジ		SCREW	2
★83	5321 51	631-1	ハウジング		HOUSING	2
84	5290 51	632-2	オクリツメ		PAWL	2
85	91254		グリースニツフル NIP-B6		GREASE NIPPLE NIP-B6	2
86	5330 51	622-2	チューブ(グレー) L=4		TUBE(GRAY) L=4	1
87	5290 51	429	ワッシャー		WASHER	12
88	5290 51	425	ブロック		BLOCK	4
89	5300 82	221	スプリング		SPRING	1
90	9670060808		ソケットホルト M6X8		HEXAGON SOCKET BOLT M6X8	2

インキオウテンローラー
 (ハンシ"ト"ウサツハ"ンコウカンソウチツキ)
 INK OSCILLATING ROLLER
 (PRESS WITH PLATE CHANGER)

セクション
 SECTION

セクション番号
 SECTION NUMBER

534BZ 513

★マークの部品は単品ではお渡しできませんので、セット番号で注文してください。
 When ordering items marked ★, indicate the set number because they are available only as a set.

No.	セット番号 / SET No. 部品番号 / PART No.	部品名称 / 構成番号 / COMPONENT PARTS	PART NAME No.	個数 Q'ty
91	9680062008	トメネジ" M6X20	SET SCREW M6X20	4
92	5344 51 421	ホルダー	HOLDER	2